

Шаг 5

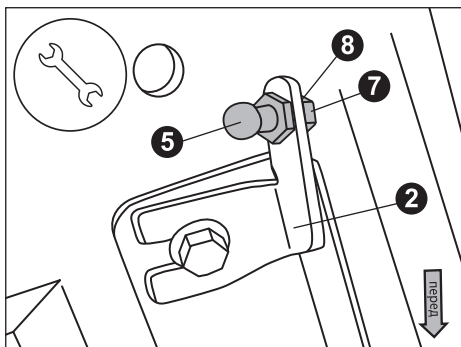

Установите на кронштейн шаровый болт М8 (5). Зафиксируйте гайкой М8 (7) с шайбой (8). Используйте ключи № 12 и 13.

Шаг 6

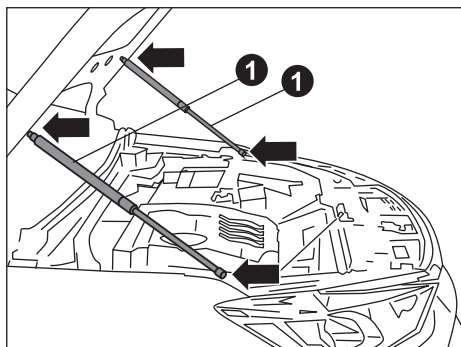

Повторите шаги 1-5 для установки элементов с другой стороны автомобиля.

Приподнимите капот, придерживая его одной рукой и уберите на свое место штатный упор капота.

Защелкните упоры капота (1) на шаровые болты штоком вниз, как показано на рисунке.

Убедитесь, что установка упоров проведена в соответствии с инструкцией, затем аккуратно закройте капот.

Внимание! Если в процессе опускания/поднимания капота возникают трудности, не пытайтесь применять силу. Необходимо проверить, что упоры установлены верно, нигде нет перекосов, упор спокойно вращается в местах крепления. Если трудности не ушли, обратитесь по телефону горячей линии.

Гарантийная декларация

В соответствии с действующем на территории Российской Федерации законодательством Потребитель имеет право заменить изделие несоответствующего качества на такое же, отвечающее требованиям качества, либо получить денежную компенсацию, если в течение гарантийного периода проявился производственный или конструктивный дефект.

Гарантийный срок изделия – 36 месяцев с даты продажи аксессуара.

Гарантийные обязательства распространяются на продукцию при условиях:

- отсутствие механических повреждений на изделии полученных в процессе эксплуатации;
- использование данных изделий только по прямому их назначению;
- эксплуатация изделий в климатических условиях действия температур окружающей среды от -40 С° до +50 С°.

Гарантийные обязательства производителя не действуют при:

- несоблюдении правил установки изделия, перечисленных в инструкции по установке;
- несоблюдении правил эксплуатации изделия;
- наличии механических повреждений на изделии (царапин, трещин, вмятин);
- наличии неисправностей и повреждений, вызванных экстремальными условиями и действиями непреодолимой силы (пожар, стихийные бедствия и т.д.);
- использовании изделия в целях, для которых оно не предназначено.

Торговая марка RussoLift™
www.russolift.ru
8-800-250-41-15

Руководства по установке



Газовые упоры капота для BAIC BEIJING U5 PLUS (2023-)



3 года
гарантии



Оцинкованный
крепёж



Грязезащитный
пыльник



Установка
в штатные
места

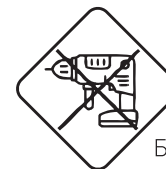

Без доработки
и сверления



10-20 минут
на установку

Уважаемый покупатель!

Благодарим Вас за приобретение продукции RussoLift!

Комплект упоров капота предназначен для эксплуатации в условиях, предусмотренных производителем автомобиля. Упоры капота обеспечивают оптимальное усилие открывания и закрывания капота.

Пожалуйста, перед установкой внимательно изучите инструкцию. Устанавливайте данный комплект строго в соответствии с ней. В противном случае Вы рискуете повредить автомобиль.

Комплектация

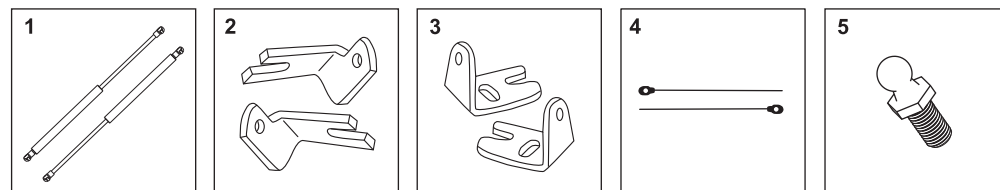

1 Амортизаторы капота – 2 шт
2 Кронштейн капота – 2 шт
3 Кронштейн кузова – 2 шт
4 Закладная гайка М6 – 4 шт
5 Шаровый болт М8 – 4 шт

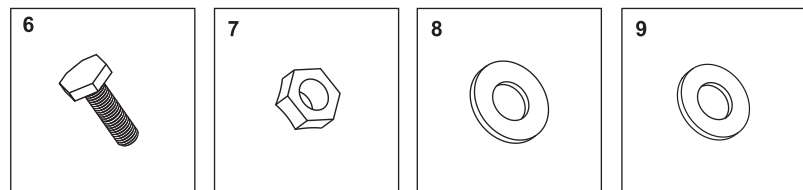

6 Болт М6 – 4 шт
7 Гайка М8 – 4 шт
8 Шайба М8 – 4 шт
9 Шайба М6 – 4 шт

Инструмент

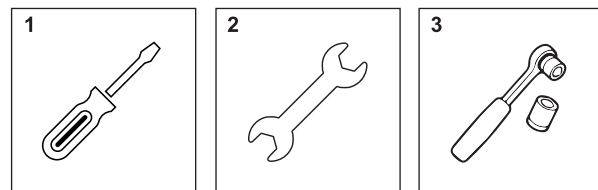

1 Отвертка
2 Гаечные ключи №12 и 13
3 Торцевой ключ с удлинителем и головкой на 10.

Внимание! Перед установкой рекомендуется выполнить подготовку упора к работе – осуществить его прокачку. Данную операцию необходимо провести следующим образом, упереть шток упора в ровную горизонтальную поверхность, надавить на корпус и используя вес тела вдавить шток до упора в цилиндр. Затем убрать нагрузку для полного выхода штока из корпуса в исходное положение. Прокачку необходимо провести 5 раз подряд.

Важно! Во избежание травм и поломки упора, перед прокачкой необходимо обеспечить отсутствие скольжения на применяемой поверхности.

Шаг 1

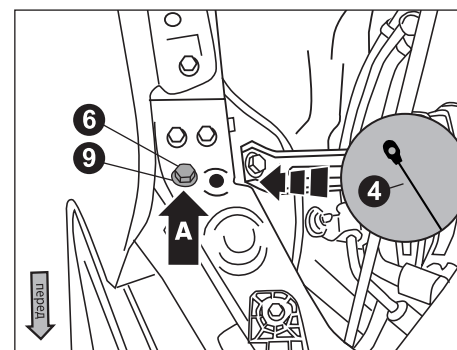

Заведите гайку закладную (4) и совместите отверстие в гайке с отверстием в кузове автомобиля (А). В установленную гайку закладную вкрутите болт М6 (6) с шайбой (9) на 2-3 оборота.

Шаг 2

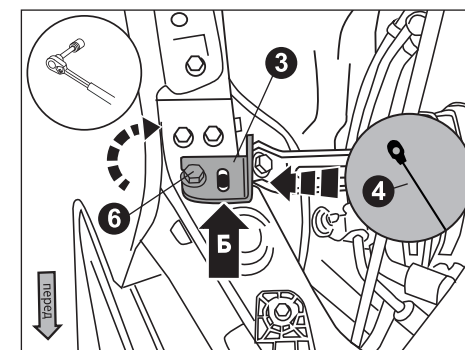

Заведите кронштейн кузова (3) открытым пазом на вкрученный болт М6 с шайбой. Заведите гайку закладную (4) и совместите отверстие в гайке с отверстием в кузове автомобиля (Б). В установленную гайку закладную вкрутите болт М6 (6) с шайбой (9). Болты затяните торцевой головкой №10.

Шаг 3

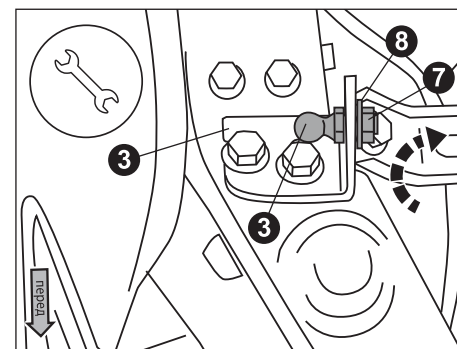

Установите на кронштейн шаровый болт М8 (5). Зафиксируйте гайкой М8 (7) с шайбой (8). Используйте ключи № 12 и 13.

Шаг 4

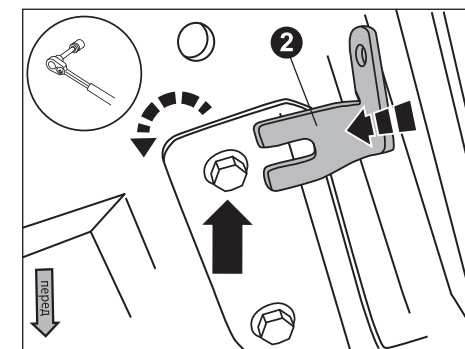

Торцевой головкой №10 выкрутите на несколько оборотов верхний болт крепления капота. Установите кронштейн капота (2), зафиксируйте штатным болтом.