

Шаг 5

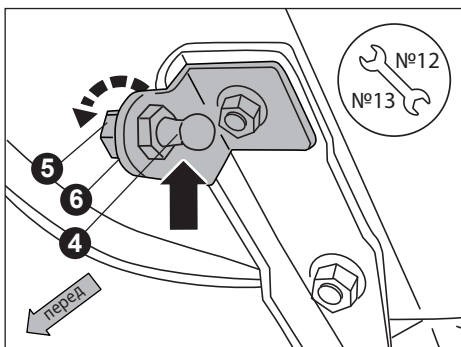

Ключами №12 и №13 смонтировать шаровый болт М8 (4) на кронштейн (2), закрепив гайкой (5) + шайба (6).

Шаг 6

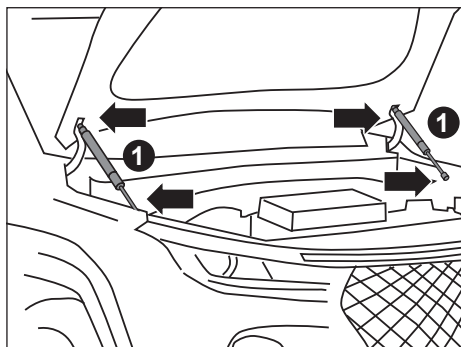

Повторите шаги 1-5 для установки элементов с правой стороны.

Приподнимите капот, придерживая его одной рукой и уберите на свое место штатный упор капота.

Защелкните упоры капота (поз. 1) на шаровые болты штоком вниз, как показано на рисунке.

Убедитесь, что установка упоров проведена в соответствии с инструкцией, затем аккуратно закройте капот.

Внимание! Если в процессе опускания/поднимания капота возникают трудности, не пытайтесь применять силу. Необходимо проверить, что упоры установлены верно, нигде нет перекосов, упор спокойно вращается в местах крепления. Если трудности не ушли, обратитесь по телефону горячей линии.

Гарантийная декларация

В соответствии с действующем на территории Российской Федерации законодательством Потребитель имеет право заменить изделие несоответствующего качества на такое же, отвечающее требованиям качества, либо получить денежную компенсацию, если в течение гарантийного периода проявился производственный или конструктивный дефект.

Гарантийный срок изделия – 36 месяцев с даты продажи аксессуара.

Гарантийные обязательства распространяются на продукцию при условиях:

- отсутствие механических повреждений на изделии полученных в процессе эксплуатации;
- использование данных изделий только по прямому их назначению;
- эксплуатация изделий в климатических условиях действия температур окружающей среды от -40 С° до +50 С°.

Гарантийные обязательства производителя не действуют при:

- несоблюдении правил установки изделия, перечисленных в инструкции по установке;
- несоблюдении правил эксплуатации изделия;
- наличии механических повреждений на изделии (царапин, трещин, вмятин);
- наличии неисправностей и повреждений, вызванных экстремальными условиями и действиями непреодолимой силы (пожар, стихийные бедствия и т.д.);
- использовании изделия в целях, для которых оно не предназначено.

Торговая марка RussoLift™
www.russolift.ru
8-800-250-41-15

Руководства по установке



Газовые упоры капота для
CHERY TIGGO 4 (2018-), 4Pro (2022-)



3 года гарантии



Оцинкованный крепеж



Грязезащитный пыльник



Установка в штатные места

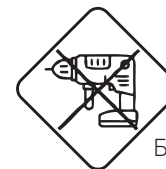

Без доработки и сверления



10-20 минут на установку

Уважаемый покупатель!

Благодарим Вас за приобретение продукции RussoLift!

Комплект упоров капота предназначен для эксплуатации в условиях, предусмотренных производителем автомобиля. Упоры капота обеспечивают оптимальное усилие открывания и закрывания капота.

Пожалуйста, перед установкой внимательно изучите инструкцию. Устанавливайте данный комплект строго в соответствии с ней. В противном случае Вы рискуете повредить автомобиль.

Комплектация

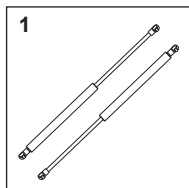

1 Амортизаторы капота - 2 шт

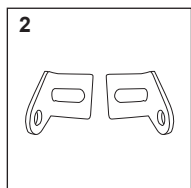

2 Кронштейн - 2 шт

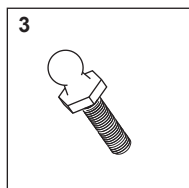

3 Шаровый болт М6 - 2 шт

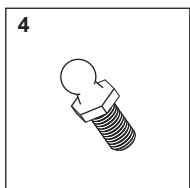

4 Шаровый болт М8 - 2 шт

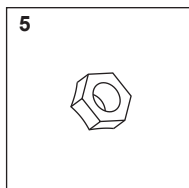

5 Гайка М8 - 2 шт

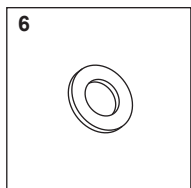

6 Шайба Ø8- 2 шт

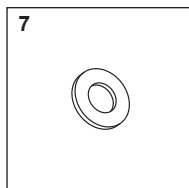

7 Шайба Ø6- 2 шт

Инструмент

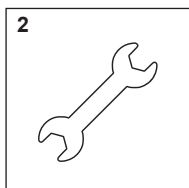

2 Гаечные ключи на 10, 12 и 13

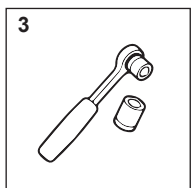

3 Торцевой ключ с удлинителем и головками на 10 и 12

Внимание! Перед установкой рекомендуется выполнить подготовку упора к работе – осуществить его прокатку. Данную операцию необходимо провести следующим образом, упереть шток упора в ровную горизонтальную поверхность, надавить на корпус и используя вес тела вдавить шток до упора в цилиндр. Затем убрать нагрузку для полного выхода штока из корпуса в исходное положение. Прокатку необходимо провести 5 раз подряд.

Важно! Во избежание травм и поломки упора, перед прокаткой необходимо обеспечить отсутствие скольжения на применяемой поверхности.

Шаг 1

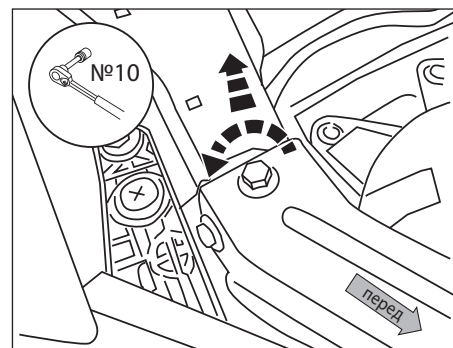

Установите автомобиль на ровную площадку, откройте капот и зафиксируйте его штатным упором. Открутите торцевой головкой №10 штатный болт крепления крыла на левой стороне автомобиля (со стороны пассажира).

Шаг 2

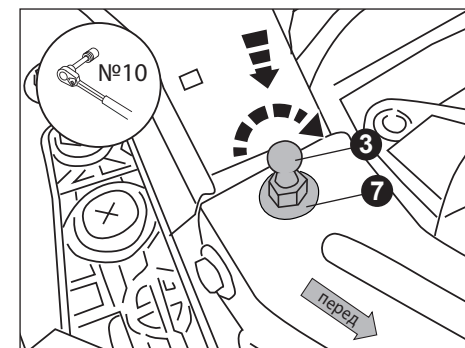

Установите шаровый болт (поз. 3) + шайба (поз. 7) на штатное крепление крыла и затяните торцевой головкой №10.

Шаг 3

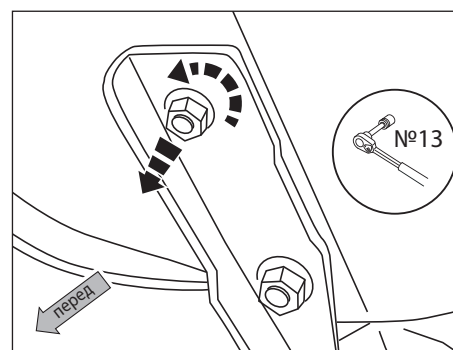

Торцевой головкой №13 открутите верхнюю гайку крепления капота.

Шаг 4

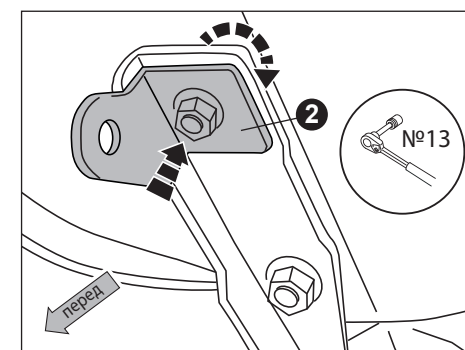

Установите кронштейн (поз.2), уперев его в ребро жесткости капота. Зафиксируйте его штатным болтом крепления капота, затяните торцевой головкой № 13.