

Шаг 5

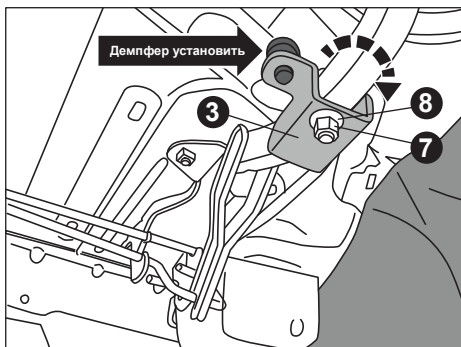

На болт установите правый кронштейн багажника. Зафиксируйте гайкой (7) с шайбой (8). Установите демпфирующую резинку в «ушко» кронштейна крышки багажника (3).

Шаг 6

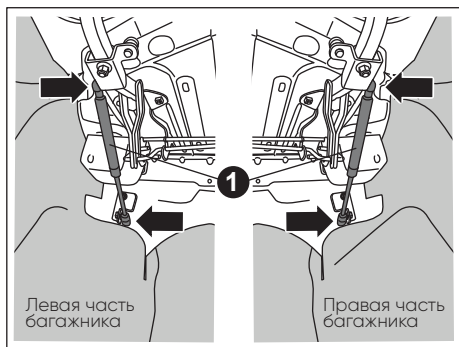

Повторите шаги 2-5 для установки элементов с другой стороны автомобиля. Защелкните упоры багажника (1) на шаровые болты штоком вниз, как показано на рисунке. Убедитесь, что установка упоров проведена в соответствии с инструкцией, затем аккуратно закройте крышку багажника.

При необходимости отрегулируйте усилие открытия багажника расцепив торсионы и дуги крышки багажника. Переставьте торсионы в верхние регулировочные отверстия (наименьшее усилие открывания багажника). Закройте багажник, откройте кнопкой из салона автомобиля. Если багажник не открывается самостоятельно, поочередно переставьте торсионы в среднее или нижнее регулировочное отверстие. Если багажник открывается слишком быстро, то необходимо оставить в работе один торсион. Правильной регулировкой считается самостоятельное открывание багажника при наименьшем усилии торсионов.

Внимание! Если в процессе опускания/поднимания крышки багажника возникают трудности, не пытайтесь применять силу. Необходимо проверить, что упоры установлены верно, нигде нет перекосов, упор спокойно вращается в местах крепления. Если трудности не ушли, обратитесь по телефону горячей линии.

Гарантийная декларация

В соответствии с действующем на территории Российской Федерации законодательством Потребитель имеет право заменить изделие несоответствующего качества на такое же, отвечающее требованиям качества, либо получить денежную компенсацию, если в течение гарантийного периода проявился производственный или конструктивный дефект. Гарантийный срок изделия – 36 месяцев с даты продажи аксессуара.

Гарантийные обязательства распространяются на продукцию при условиях:

- отсутствие механических повреждений на изделии полученных в процессе эксплуатации;
- использование данных изделий только по прямому их назначению;
- эксплуатация изделий в климатических условиях действия температур окружающей среды от -40 С° до +50 С°.

Гарантийные обязательства производителя не действуют при:

- несоблюдении правил установки изделия, перечисленных в инструкции по установке;
- несоблюдении правил эксплуатации изделия;
- наличии механических повреждений на изделии (царапин, трещин, вмятин);
- наличии неисправностей и повреждений, вызванных экстремальными условиями и действиями непреодолимой силы (пожар, стихийные бедствия и т.д.);
- использовании изделия в целях, для которых оно не предназначено.

Торговая марка RussoLift™
www.russolift.ru
8-800-250-41-15

Руководства по установке



Газовые упоры багажника для LADA GRANTA СЕДАН (2011-)



3 года гарантии



Оцинкованный крепеж



Грязезащитный пыльник



Установка в штатные места

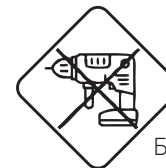

Без доработки и сверления



10-20 минут на установку

Уважаемый покупатель!

Благодарим Вас за приобретение продукции RussoLift!

Комплект упоров капота предназначен для эксплуатации в условиях, предусмотренных производителем автомобиля. Упоры капота обеспечивают оптимальное усилие открывания и закрывания капота.

Пожалуйста, перед установкой внимательно изучите инструкцию. Устанавливайте данный комплект строго в соответствии с ней. В противном случае Вы рискуете повредить автомобиль.

Комплектация

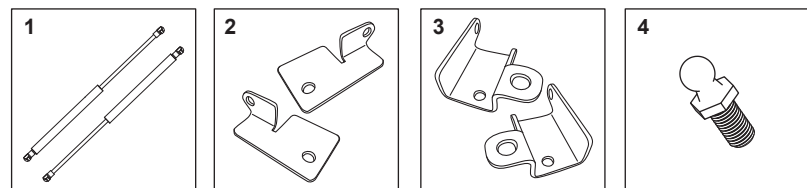

1 Амортизаторы багажника - 2 шт
2 Кронштейн задней панели - 2 шт
3 Кронштейн на дуги багажника - 2 шт
4 Шаровый болт M8 - 4 шт

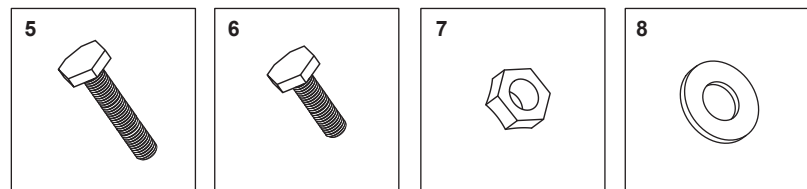

5 Болт M8x35 - 2 шт
6 Болт M8x16 - 2 шт
7 Гайка M8 - 8 шт
8 Шайба M8 - 10 шт

Инструмент

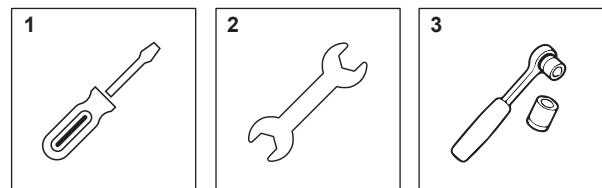

1 Отвертка
2 Гаечные ключи на 12 и 13
3 Торцевой ключ с удлинителем и головками на 12 и 13.

Внимание! Перед установкой рекомендуется выполнить подготовку упора к работе – осуществить его прокачку. Данную операцию необходимо провести следующим образом, упереть шток упора в ровную горизонтальную поверхность, надавить на корпус и используя вес тела вдавить шток до упора в цилиндр. Затем убрать нагрузку для полного выхода штока из корпуса в исходное положение. Прокачку необходимо провести 5 раз подряд.

Важно! Во избежание травм и поломки упора, перед прокачкой необходимо обеспечить отсутствие скольжения на применяемой поверхности.

Шаг 1

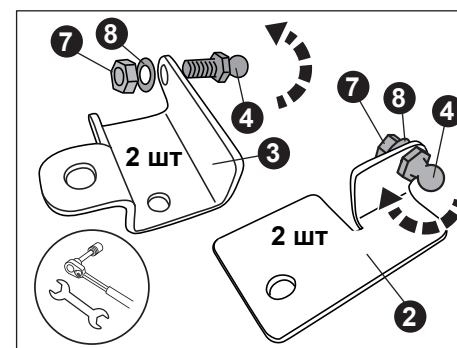

Установите шаровые болты (4) на кронштейны 2 и 3, закрепив гайкой (7) с шайбой (8). Проверьте правильность расположения шарового болта относительно стороны кронштейнов, смотри рисунок.

Шаг 3

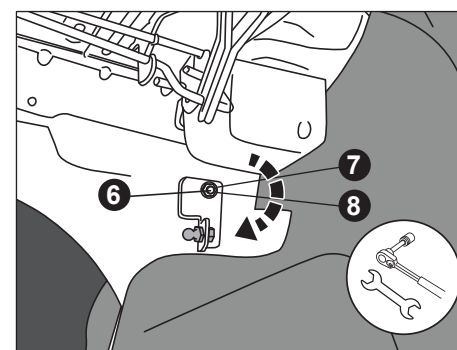

На болт (6) установите кронштейн задней панели салона (2). Закрепите кронштейн гайкой (7) с шайбой (8). Проверьте, что шаровый болт направлен внутрь багажника.

Шаг 2

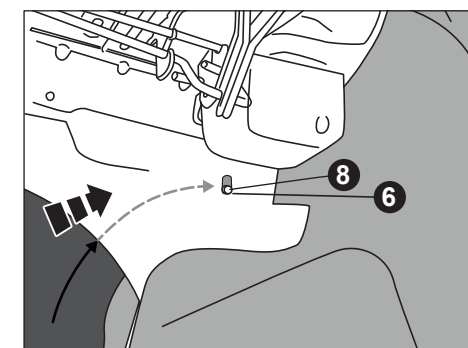

Установку начинаем с правой стороны автомобиля (со стороны пассажира). Установите шайбу (8) на болт (6). Заведите за заднюю панель салона и пропустите через овальное отверстие в панели, сместив вниз и к центру автомобиля.

Шаг 4

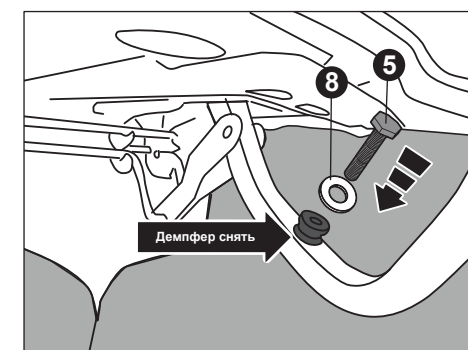

С дуги багажника снимите резиновый демпфер. На место резинового демпфера установите болт M8x35 (5) с шайбой (8).